

■仕様表

横枝管接続口の寸法 H	80	60
	65	51.5
	50	44
胴部外径	150	
対応スラブ厚	250	
継手本体全高	605	
有効長	540	

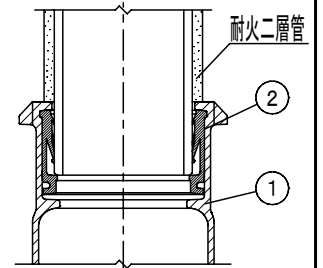

上部立て管接続部形状

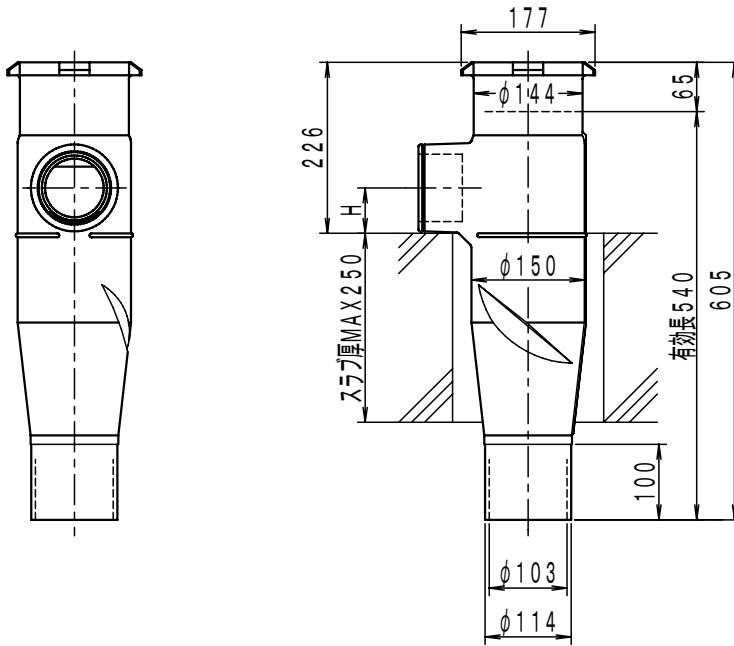
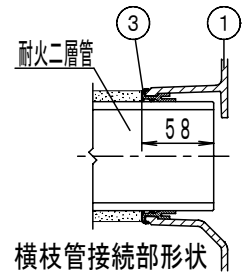

横枝管接続部形状

■バリエーション表

品番表示例: CP60S 100×80

100×80	100×65	100×50

■部品表

No.	部品名	材質	表面処理
1	継手本体	FC 150	エポキシ樹脂コーティング
2	VGパッキン	EPDM	
3	KOパッキン	EPDM	補強金具インサート

図種	仕様図	品名	単管式排水継手 CPジョイント	品番	CP60S 立て管100 1方向タイプ	図番	仕継 18-028-01		
株式会社 小島製作所 〒454-0027 名古屋市中川区広川町5丁目1番地 TEL. 052-361-6551 FAX. 052-361-6556 URL. http://www.kojima-core.co.jp				単位	尺度	作図年月日	承認	検図	作図
				mm	1:10	2018.07.03	加古	岩槻	大浦